

Ковши для экскаваторов массой 70-90 тонн скальные

Ковш скальный
тип RD

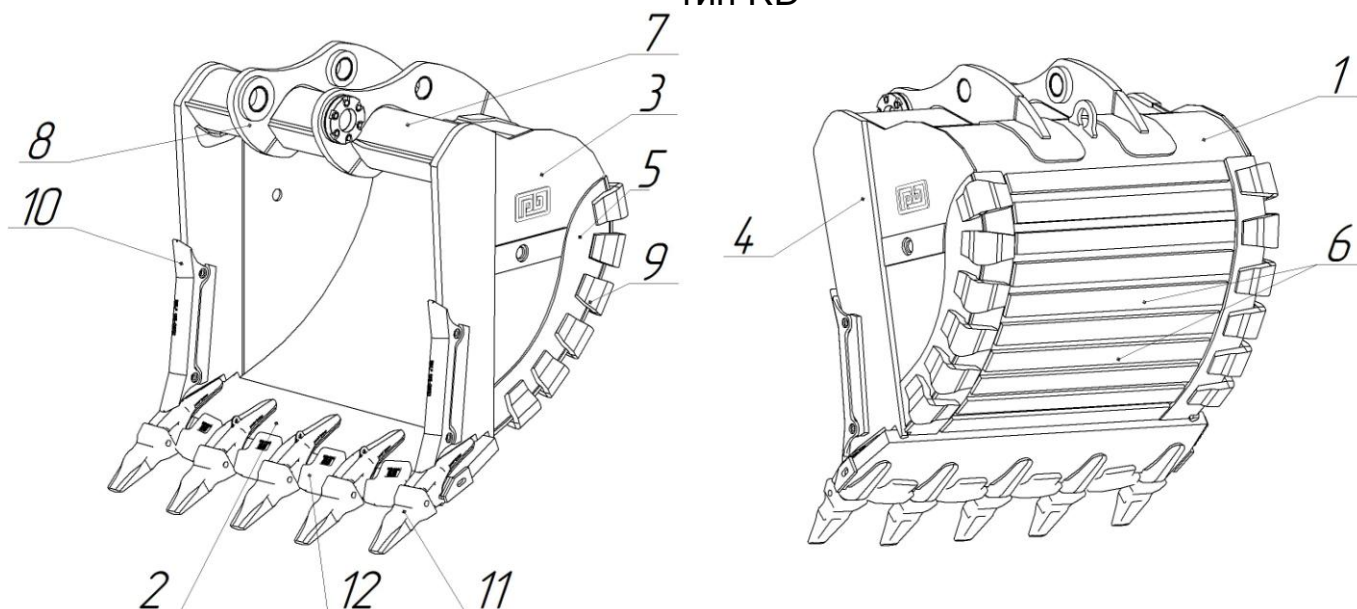

Ковш скальный усиленный
тип RDH

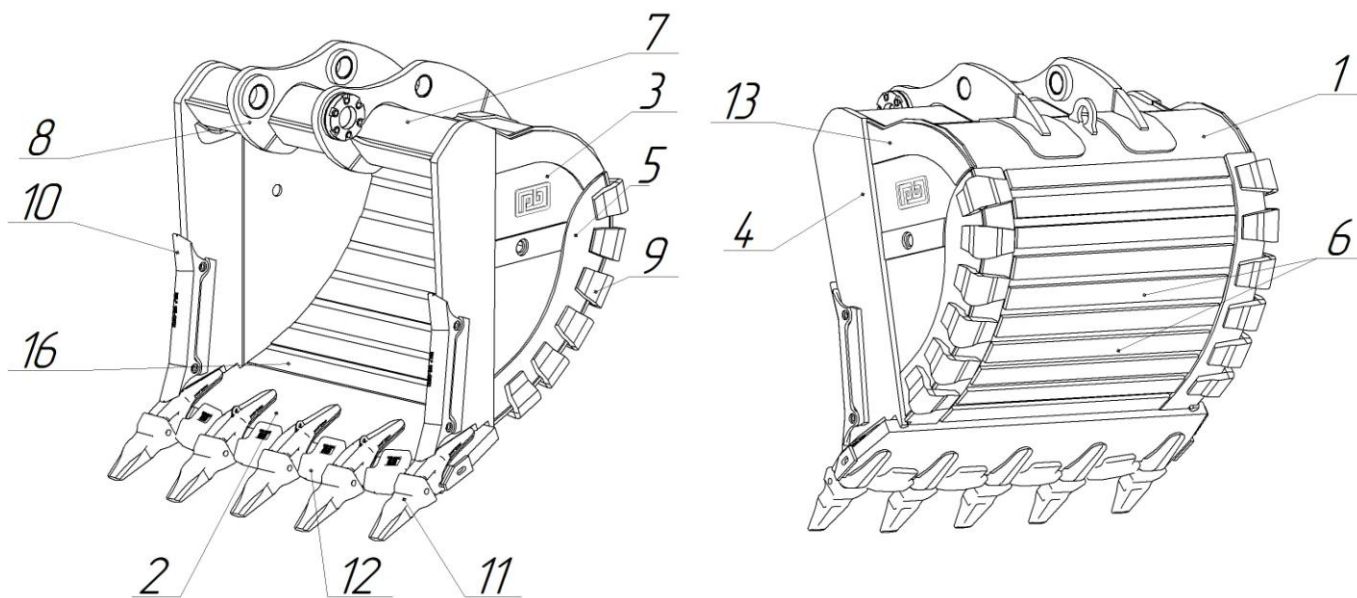

Ковш скальный сверхусиленный
тип RDX

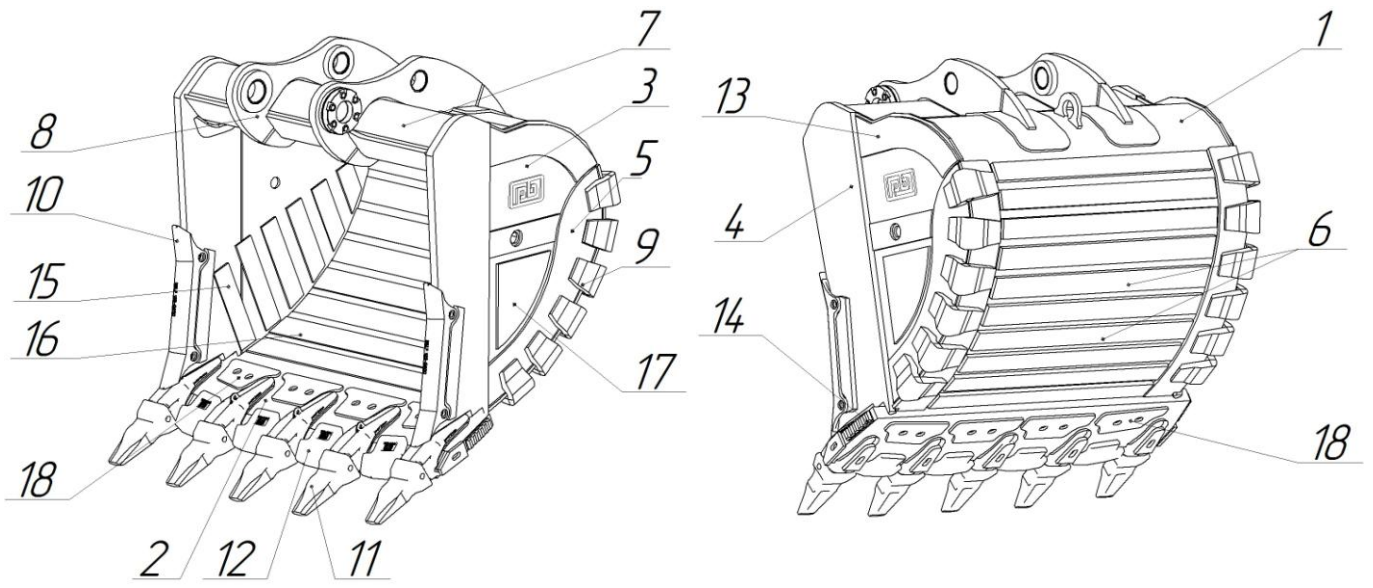

Ковш скальный сверхусиленный EXTRA
тип RDE

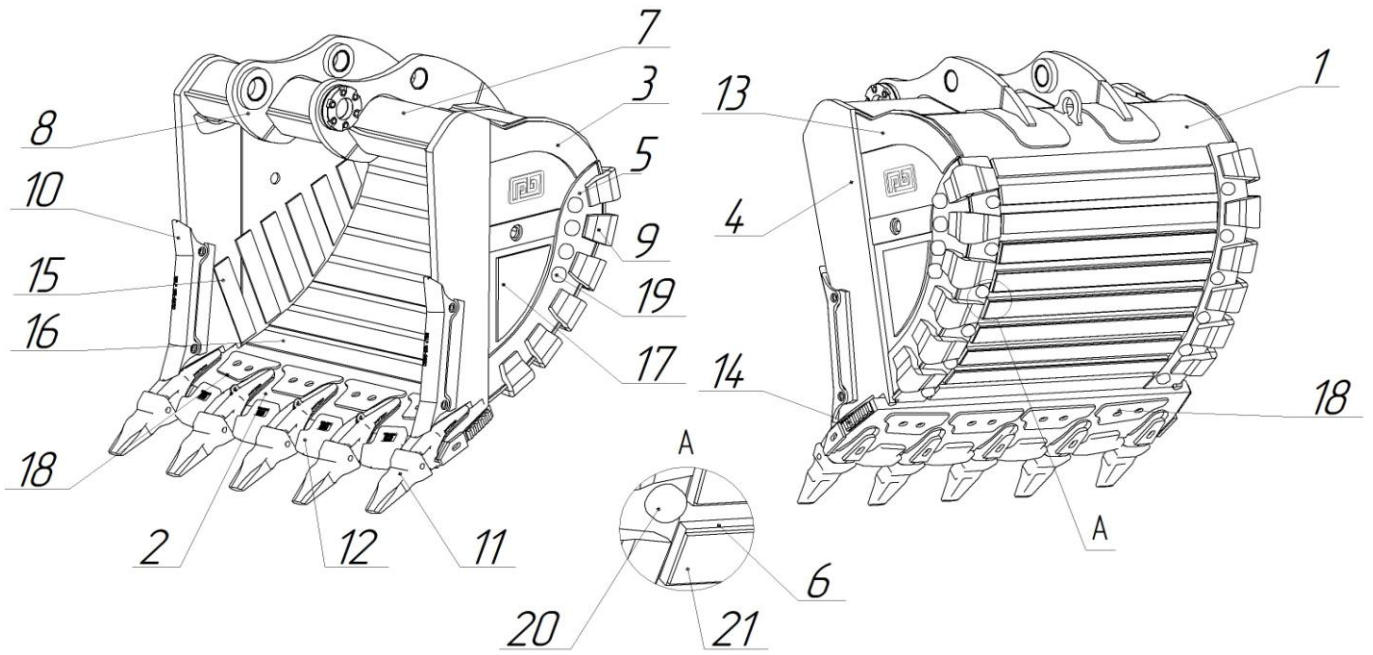

Ковши для экскаваторов массой 70-90 тонн

Параметры ковшей:

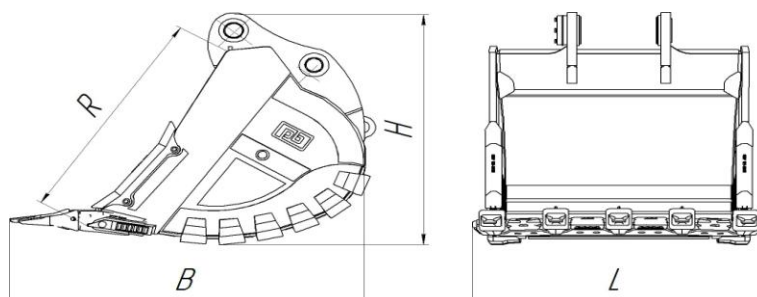

Обозначение	Объём (SAE), м ³	Масса, кг ¹⁾	Ширина L, мм	Высота H, мм	Глубина B, мм	Зев R, мм	Кол-во зубьев, шт.	Примечание
RD-71.19.000	3,3	4340	1900	2040	2550	1800	5	
RDH-71.19.000		4490						
RDX-71.19.000		4640						
RDE-71.19.000		4720						
RD-71.20.000	3,6	4510	2000	2040	2550	1800	5	
RDH-71.20.000		4660						
RDX -71.20.000		4810						
RDE -71.20.000		4900						
RD-71.221000	3,8	4670	2100	2040	2550	1800	5	
RDH-71.21.000		4830						
RDX-71.21.000		4980						
RDE-71.21.000		5060						
RD-71.22.000	4,0	4850	2200	2040	2550	1800	5	
RDH-71.22.000		5000						
RDX-71.22.000		5150						
RDE-71.22.000		5240						

¹⁾ Масса ковша указана ориентировочно, она зависит от конкретной комплектации адаптерами, коронками и межзубьевыми защитами.

Ковши для экскаваторов массой 70-90 тонн

Параметры ковшей:

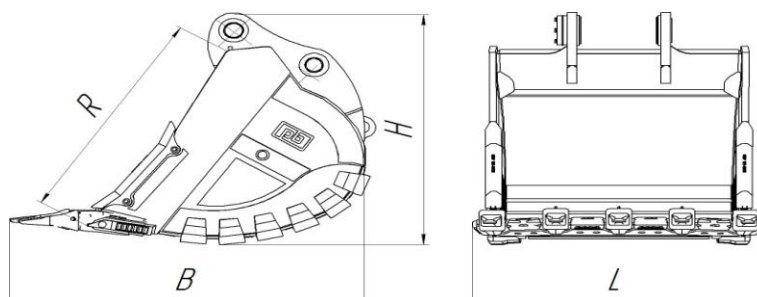

Обозначение	Объём (SAE), м ³	Масса, кг ¹⁾	Ширина L, мм	Высота Н, мм	Глубина В, мм	Зев R, мм	Кол-во зубьев, шт.	Примечание
RD-81.20.000	4,0	4720	2000	2100	2800	1900	5	
RDH-81.20.000		4880						
RDX-81.20.000		5040						
RDE-81.20.000		5130						
RD-81.21.000	4,3	4900	2100	2100	2800	1900	5	
RDH-81.21.000		5060						
RDX -81.21.000		5230						
RDE -81.21.000		5320						
RD-81.22.000	4,6	5080	2200	2100	2800	1900	5	
RDH-81.22.000		5250						
RDX-81.22.000		5410						
RDE-81.22.000		5500						
RD-81.23.000	4,9	5270	2300	2100	2800	1900	5	
RDH-81.23.000		5440						
RDX-81.23.000		5600						
RDE-81.23.000		5690						

¹⁾ Масса ковша указана ориентировочно, она зависит от конкретной комплектации адаптерами, коронками и межзубьевыми защитами.

Ковши для экскаваторов массой 70-90 тонн

Применяемые материалы и комплектующие:

Поз. №	Наименование	RD-71.XX RD-81.XX	RDH-71.XX RDH-81.XX	RDX-71.XX RDX-81.XX	RDE-71.XX RDE-81.XX	Примечание
1	Дно	HB-400 20мм	HB-400 20мм	HB-400 20мм	HB-400 20мм	
2	Нож	HT-360 70мм/80мм	HT-360 70мм/80мм	HT-360 80мм/90мм	HT-360 80мм/90мм	
3	Боковина	HB-450 15мм	HB-450 15мм	HB-450 15мм	HB-450 15мм	
4	Щека	HT-360 50мм	HT-360 50мм	HT-360 50мм	HT-360 50мм	
5	Накладка	HB-500 15мм	HB-500 15мм	HB-500 15мм	HB-500 15мм	
6	Футеровка дна	HB-500 20мм	HB-500 20мм	HB-500 25мм	HB-500 25мм	
7	Балка	S690QL 25мм	S690QL 25мм	S690QL 25мм	S690QL 25мм	
8	Проушина	S690QL 50мм	S690QL 50мм	S690QL 50мм	S690QL 50мм	
9	Пятка	HS 230-190 12шт	HS 230-190 12шт	HS 230-190 12шт	HS 230-190 12шт	
10	Протектор	125-0800 2шт	125-0800 2шт	125-0800 2шт	125-0800 2шт	
11	Коронка / адаптер	MTG 1MA120WC90 / MA120E1				
		или				
		Hensley XS85				
		или				
		Esco 65SV2				
12	Межзуб. защита	WS-300				
13	Накладка	-	HB-500 15мм	HB-500 15мм	HB-500 15мм	
14	Футеровка	-	БХЧ 65 2шт	БХЧ 65 2шт	БХЧ 65 2шт	
15	Футеровка боковины	-	-	HB-450 10мм	Overlay 6+4	
16	Футеровка дна внутренняя	-	HB-450 10мм	HB-450 10мм	Overlay 6+4	
17	Накладка	-	-	HB-500 15мм	HB-500 15мм	
18	Футеровка ножа	-	-	HB-500 15мм	HB-500 15мм	
19	Футеровка боковины	-	-	-	БХЧ Ø90 8шт	
20	Футеровка наружная	-	-	-	БХЧ Ø75 12шт	
21	Футеровка наружная	-	-	-	Overlay 6+4	